



Statens vegvesen

Storbysamling Sykkelbynetverket

Sykkel i Bypakke Nord-Jæren



20.10.15

Sykkel i Bypakke Nord-Jæren



Storbysamling Sykkelbynetverket

Sykkelfaggruppens organisering

- 1 representant fra hver part
- Koordineringsansvar internt
- Kun faggruppe, men andre organisasjoner må involveres etter hvert
- Startet i juni 2015

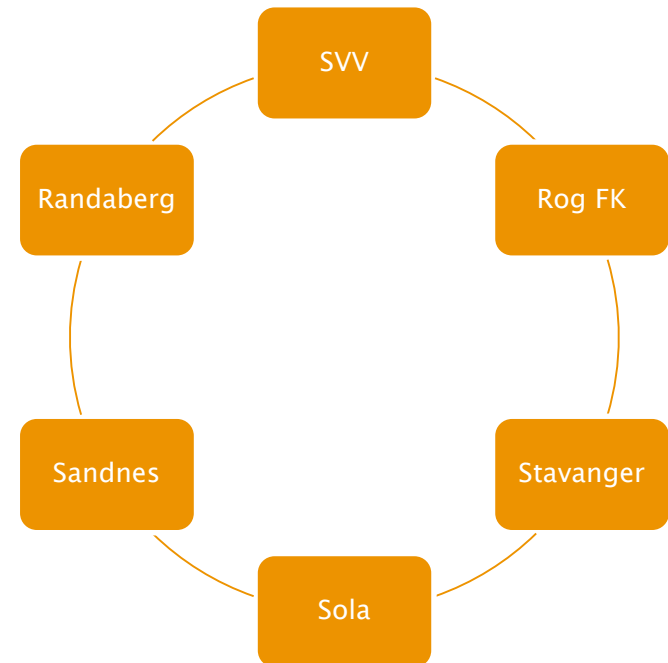



Storbysamling Sykkelbynettverket

Mandat

- 1 mrd. kr. sekkepost for sykkel (pluss 1,3 mrd til Sykkelstamveien)
- Få frem gode prosjekt
- Nullvekstmål for personbiltransport
- Bygge et sammenhengende sykkelvegnett



Storbysamling Sykkelbynettverket

Fremdrift

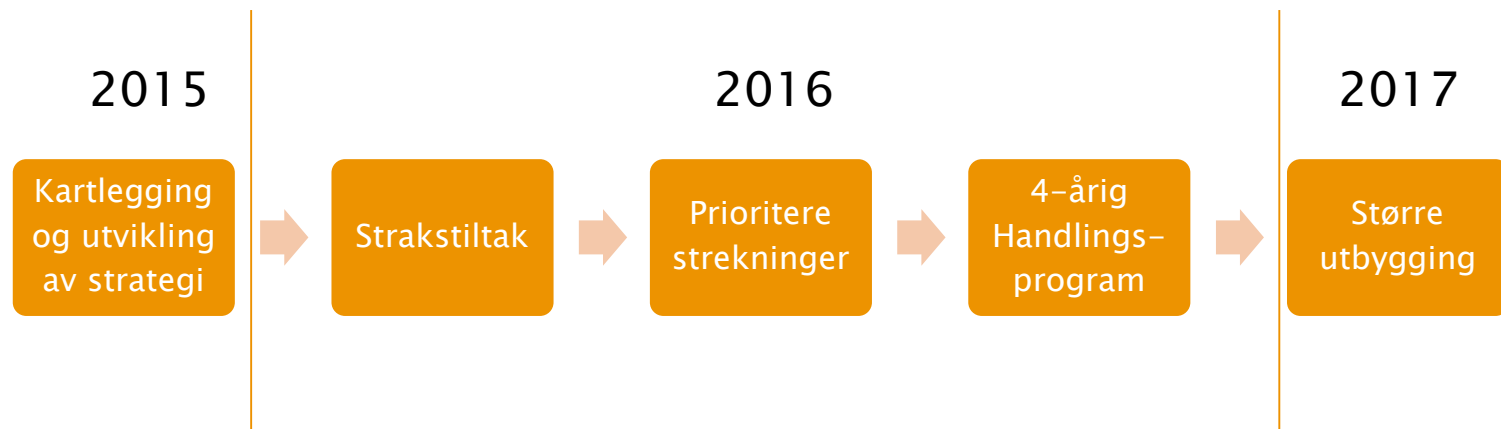



Storbysamling Sykkelbynettverket

Forventninger

- Sykkelprosjekt prioriteres tidlig i Bypakke-perioden
- Noe ombygging av eksisterende tilbud, til bedre standard
- Bygge opp om Sykkelstamvegen
- Økning i sykkelandelen
- Få flere transportsyklister (satser på at bredden av befolkningen)



Storbysamling Sykkelbynettverket

Sykelstrategi for Nord-Jæren

En felles strategi på tvers av statens vegvesen, fylkeskommunen og de 4 kommuner på Nord-Jæren

Visjon:

å skape en attraktiv og trygg sykkelhverdag for hele befolkningen på Nord-Jæren slik at flere velger å sykle

Strategiens 3 mål:

- Økning i sykkelbruk
- Enkelt og trygt å sykle,
- Økt kunnskap om sykling på Nord-Jæren



Storbysamling Sykkelbynettverket

Sykkelstrategi for Nord-Jæren

Skal gjøre det enklere og få flere syklister ved å se på syklistenes

- Opplevelse av trygghet
- Fremkommelighet
- Sikkerhet
- Komfort

Strategiens 4 fokuspunkter

- Fysisk tilrettelegging
- Drift og vedlikehold
- Kommunikasjon, informasjon og kunnskap



Storbysamling Sykkelbynettverket

Fysisk tilrettelegging

- Definere og heve standard på sykkeltilbudet på Nord-Jæren
- Videreutvikling av sykkeltilbudet på Nord-Jæren
- Utbedre kryss, trafikkfarlige og utrygge punkter
- Etablere sykkelstamvegen og sikre god tilkobling til hovednettet
- Bygge gode fasiliteter langs hovednettet og ved viktig målpunkter



Storbysamling Sykkelbynettverket

Hovedprinsipper for hoved- og lokalnettet

Hovedprinsipper for hovednettet

- Sykkelfelt/ *oppløftet sykkelfelt*
- Sykkelgate
- Sykkelveg med fortau

Lokalnettet skal planlegges utfra samme prinsipper som hovednettet. Syklister skal prioriteres, men kravet til prioritet i tilrettelegging vektlegges ikke like høyt som på hovednettet.

- **Blandet trafikk** kan inngå som løsning på lokalnettet, der trafikkmengde og fartsgrense er lav

Storbysamling Sykkelbynettverket

Utformingen av sykkelanlegg

- ta utgang i sykkelens mål og krav til bevegelsesrom
- stiller nye krav til areal og utforming av sykkeltilrettelegging
- Ulike type syklistar – viktig at bredden på sykkeltilbudet tillater trygg og sikker forbikjøring
- *Minium 1,70 m / 1,80 m / 2,2 m*

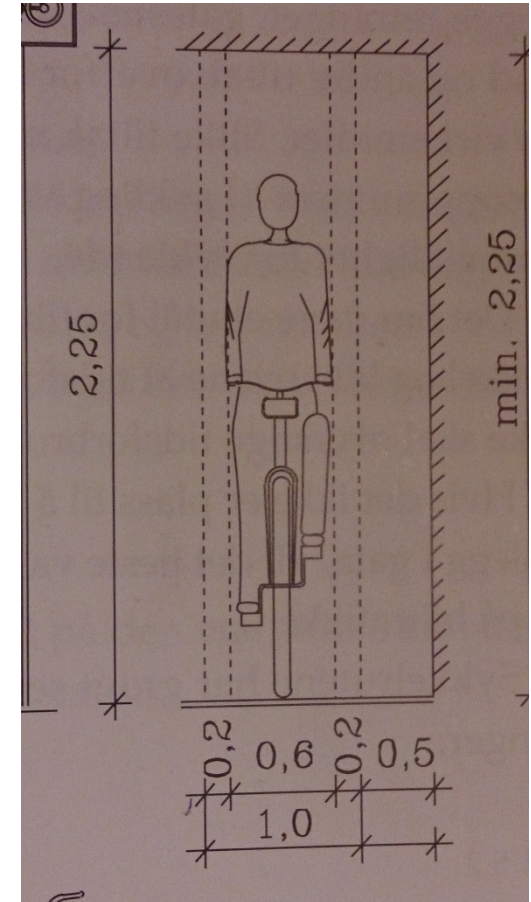



Storbysamling Sykkelbynettverket

Strakstiltak og utbedring av kryss trafikkfarlige og utrygge punkter

Tiltak som kan fremme trygghet, fremkommelighet, sikkerhet og/eller komfort

- Sykling mot enveiskjøring
- Stenge boligater for gjennomgangstrafikk
- Redusert hastighet
- Sikkerhet i kryss (*før grønt, tilbaketrukket stopplinje og sykkelboks*)
- Flere.....?

Videre ønsker vi at se på sykkelparkering og belysning



Storbysamling Sykkelbrynettket

Drift og vedlikehold

1 :Felles standard på drift og vedlikehold på hovednettet

- Vinterdrift og vedlikehold
- Sommerdrift og vedlikehold

2: Videre vil vi se på å etablere felles drift og vedlikehold av sykkelhovednettet på Nord-Jæren

- Inspeksjon av sykkelnettet
- Brukerinspeksjon



Statens vegvesen



Storbysamling Sykkelbynettverket

på vegne av sykkelfaggruppen

Takk for oppmerksomheten